

**Πελάτης**

## Τεχνικά στοιχεία

### Πολυβάθμια φυγοκεντρική αντλία κανονικής αναρρόφησης ΜΗΙ 805-1/E/3-400-50-2/I E3

Όνομα έργου

Έργο χωρίς όνομα 2020-04-09 14:30:49.363

Αριθμός έργου

Μέρος τοποθέτησης

Νο θέσης πελάτη

Ημερομηνία 09.04.2020

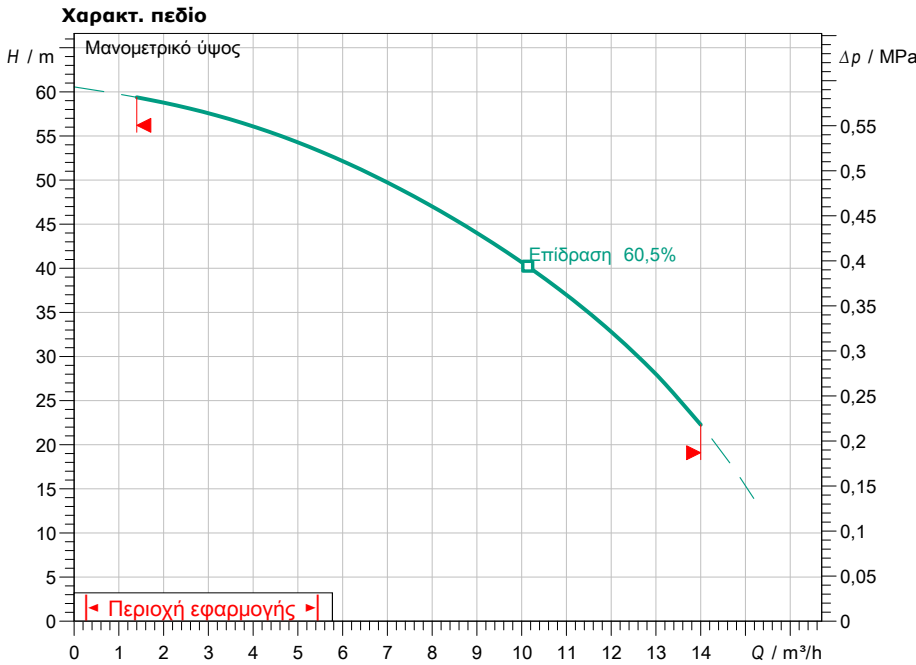

#### Προεπιλογή στοιχείων λειτουργίας

Παροχή	
Μανομετρικό	
Υγρό κυκλοφορίας	Νερό 100 %
Θερμοκρασία υγρού	20,00 °C
Πυκνότητα	998,30 kg/m <sup>3</sup>
Κινηματικό ιξώδες	1,00 mm <sup>2</sup> /s

#### Υδραυλικά στοιχεία (σημείο λειτουργίας)

Παροχή	
Μανομετρικό	
Ισχύς άξονα P2	
Υδραυλικός βαθμός απόδοσης	
NPSH	

#### Στοιχεία προϊόντος

Πολυβάθμια φυγοκεντρική αντλία κανονικής αναρρόφησης ΜΗΙ 805-1/E/3-400-50-2/I E3	
Μεγ. πίεση λειτουργίας	1 MPa
Μέγιστη πίεση προσαγωγής	6 bar
Θερμοκρασία υγρού	-15 °C ... +110 °C
Μεγ. θερμοκρασία περιβάλλοντος	40 °C

#### Στοιχεία κινητήρα

Στάθμη απόδοσης κινητήρα	IE3
Ηλεκτρική σύνδεση	3~ 400 V / 50 Hz
Επιτρεπτή ανοχή τάσης	±10 %
Μέγιστος αριθμός στροφών	2900 1/min
Ονομαστική ισχύς P2	2,20 kW
Ονομαστικό ρεύμα	5,40 A
Συντελεστής ισχύος	0,82
βαθμός απόδοσης	
50% / 75% / 100%	84,5/85,9/85,9%
Βαθμός προστασίας	IP54
Κατηγορία μόνωσης	F
Προστασία κινητήρα	όχι

#### Διαστάσεις σύνδεσης

Σύνδεση σωλήνα στην πλευρά αναρρόφησης	Rp 1 1/2, PN10
Σύνδεση σωλήνα στην κατάθλιψη	Rp 1 1/2, PN10

#### Υλικά κατασκευής

Κέλυφος αντλίας	1.4301
Πτερωτή	1.4404
Άξονας	1.4301
Στεγανοποίηση άξονα	BQ1E3GG
Υλικό στεγανοποιητικού	EPDM

#### Πληροφορίες παραγγελίας

Βάρος περιπού	21,3 kg
Νο είδους	4210750

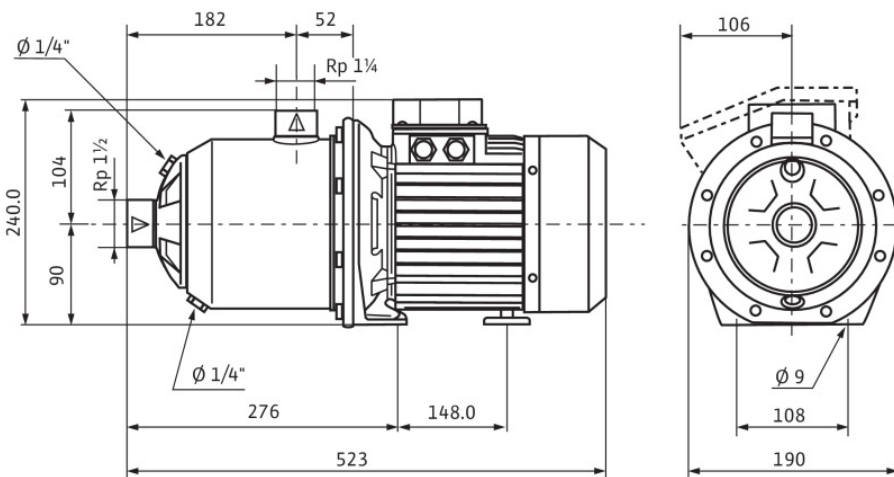

Διαστάσεις mm

**Πελάτης**

## Τεχνικά στοιχεία

Πολυβάθμια φυγοκεντρική αντλία κανονικής αναρρόφησης  
ΜΗΙ 805-1/E/3-400-50-2/I E3

Όνομα έργου

Έργο χωρίς όνομα 20

Αριθμός έργου

Μέρος τοποθέτησης

Νο θέσης πελάτη

Ημερομηνία 09.04.2020

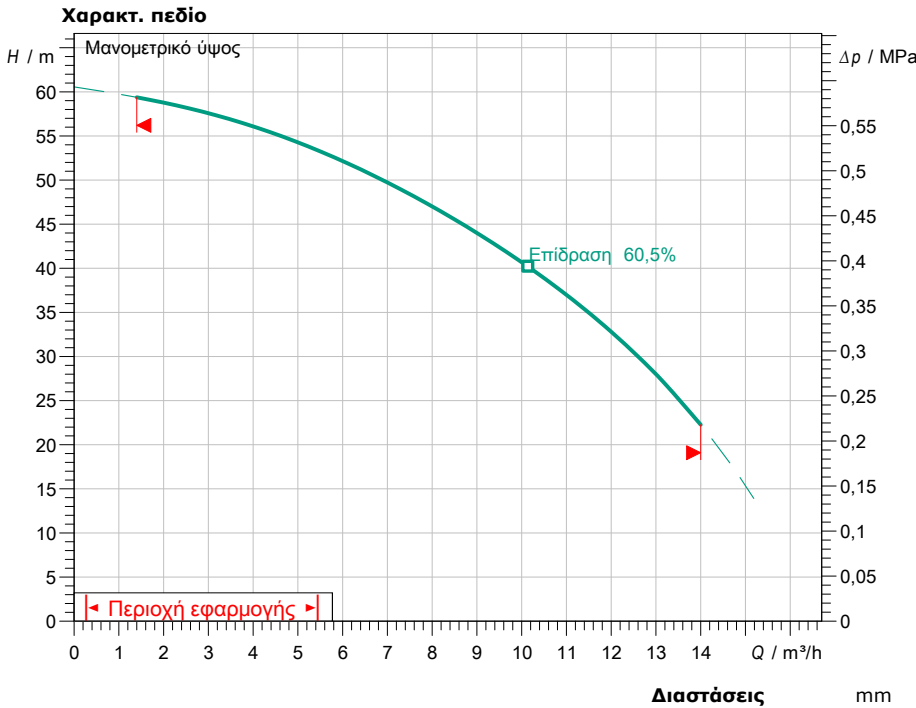

### Προεπιλογή στοιχείων λειτουργίας

Παροχή	
Μανομετρικό	
Υγρό κυκλοφορίας	Νερό 100 %
Θερμοκρασία υγρού	20,00 °C
Πυκνότητα	998,30 kg/m <sup>3</sup>
Κινηματικό ιξώδες	1,00 mm <sup>2</sup> /s

### Υδραυλικά στοιχεία (σημείο λειτουργίας)

Παροχή	
Μανομετρικό	
Ισχύς άξονα P2	
Υδραυλικός βαθμός απόδοσης	
NPSH	

### Στοιχεία προϊόντος

Πολυβάθμια φυγοκεντρική αντλία κανονικής αναρρόφησης	
ΜΗΙ 805-1/E/3-400-50-2/I E3	
Μεγ. πίεση λειτουργίας	1 MPa
Μέγιστη πίεση προσαγωγής	6 bar
Θερμοκρασία υγρού	-15 °C ... +110 °C
Μεγ. θερμοκρασία περιβάλλοντος	40 °C
Δείκτης ελάχιστης απόδοσης (MEI)	

### Στοιχεία κινητήρα

Στάθμη απόδοσης κινητήρα	IE3
Ηλεκτρική σύνδεση	3~ 400 V / 50 Hz
Επιτρεπτή ανοχή τάσης	±10 %
Μέγιστος αριθμός στροφών	2900 1/min
Ονομαστική ισχύς P2	2,20 kW
Ονομαστικό ρεύμα	5,40 A
Συντελεστής ισχύος	0,82
βαθμός απόδοσης	50% / 75% / 100%
	84,5/85,9/85,9%
Βαθμός προστασίας	IP54
Κατηγορία μόνωσης	F
Προστασία κινητήρα	όχι

### Διαστάσεις σύνδεσης

Σύνδεση σωλήνα στην πλευρά αναρρόφησης	Rp 1/4, PN10
Σύνδεση σωλήνα στην κατάθλιψη	Rp 1 1/2, PN10

### Υλικά κατασκευής

Κέλυφος αντλίας	1.4301
Πτερωτή	1.4404
Άξονας	1.4301
Στεγανοποίηση άξονα	BQ1E3GG
Υλικό στεγανοποιητικού	EPDM

### Πληροφορίες παραγγελίας

Βάρος περιπού	21,3 kg
Νο είδους	4210750

