

## Φύλλο στοιχείων: Economy MHIL 905 (3~400 V)

### Υδραυλικά στοιχεία

Πίεση προσαγωγής	6 bar
Μέγιστη πίεση λειτουργίας $P_N$	10 bar
Στόμιο κατάθλιψης	Rp 1¼
Ελάχ. θερμοκρασία υγρού $T_{min}$	-15 °C
Μέγ. θερμοκρασία υγρού $T_{max}$	90 °C
Θερμοκρασία περιβάλλοντος ελάχ. $T_{min}$	-15 °C
Μέγ. θερμοκρασία περιβάλλοντος $T_{max}$	40 °C

### Υλικά

Κέλυφος αντλίας	EN-GJL-250
Πτερωτή	1.4301
Άξονας	1.4301
Μηχανικός στυπιοθλίπτης	Q1BE3GG
Υλικό στεγανοποιητικού	EPDM

### Πληροφορίες για τοποθετήσεις παραγγελίας

Κατασκευαστής	Wilo
Όνομασία προϊόντος	Economy MHIL 905 (3~400 V)
Αριθμός EAN	4048482691503
Κωδικός τεμαχίου	4210671
Καθαρό βάρος περ. $m$	24 kg
Μικτό βάρος περ. $m$	25.7 kg
Μήκος με τη συσκευασία	600 mm
Ύψος με τη συσκευασία	280 mm
Πλάτος με τη συσκευασία	260 mm
Ιδιότητες συσκευασίας	Συσκευασία μεταφοράς
Τρόπος συσκευασίας	Χαρτόκουτα
Ελάχιστη ποσότητα παραγγελίας	1

### Στοιχεία κινητήρα

Ηλεκτρική σύνδεση	3~400 V, 50 Hz
Ανοχή τάσης	±10 %
Όνομαστική ισχύς $P_2$	2.20 kW
Όνομαστικό ρεύμα $I_N$	5.40 A
Όνομαστική ταχύτητα $n$	2900 1/min
Τρόπος ενεργοποίησης	Απευθείας Online (DOL)
Συντελεστής ισχύος $\cos \varphi$	0.82
Βαθμός απόδοσης κινητήρα $\eta_M$ 50%	84.5
Βαθμός απόδοσης κινητήρα $\eta_M$ 75%	85.9
Βαθμός απόδοσης κινητήρα $\eta_M$ 100%	85.9
Κατηγορία μόνωσης	F
Βαθμός προστασίας κινητήρα	IP54

### Διαστάσεις εγκατάστασης

Σύνδεση σωλήνα στην πλευρά αναρρόφησης	Rp 1½
Σύνδεση σωλήνα στην κατάθλιψη	Rp 1¼

## Τεχνική περιγραφή: Economy MHIL 905 (3~400 V)

Πολυβάθμια, οριζόντια, φυγοκεντρική αντλία υψηλής πίεσης και κανονικής αναρρόφησης, τύπου μπλοκ με οριζόντιο στόμιο αναρρόφησης και κατακόρυφο στόμιο κατάθλιψης.

Η αντλία έχει συμπαγή κατασκευή με ενιαίο άξονα κινητήρα/αντλίας και μηχανικό στυπιοθλίπτη ανεξάρτητο από τη φορά περιστροφής. Οι βαθμιδωτοί θάλαμοι, οι πτερωτές και οι τροχοί οδήγησης έχουν κατασκευαστεί από ανοξείδωτο χάλυβα, ενώ το περίβλημα αντλίας από χυτοσίδηρο με επίστρωση καταφόρεσης.

Η αντλία ενδείκνυται για παροχή νερού και αύξηση πίεσης, βιομηχανικά συστήματα κυκλοφορίας, νερό διεργασιών και κυκλώματα ψυκτικού νερού. Μπορεί επίσης να χρησιμοποιηθεί σε εγκαταστάσεις πλύσης, καθώς και για άρδευση.

### Ιδιαιτερότητες/Πλεονεκτήματα προϊόντος

- Εξοικονόμηση χώρου χάρη στην ενιαία κατασκευή Block

### Περιεχόμενα συσκευασίας

- Πολυβάθμια φυγοκεντρική αντλία υψηλής πίεσης Wilo-MHIL
- Οδηγίες εγκατάστασης και λειτουργίας

### Υποδείξεις υπολογισμού

- Η προστασία για τον τριφασικό κινητήρα διατίθεται προαιρετικά ή μπορεί να τοποθετηθεί από τον εγκαταστάτη
- Ο μονοφασικός κινητήρας είναι εξοπλισμένος με ενσωματωμένη θερμική προστασία κινητήρα και πυκνωτή

Στοιχεία λειτουργίας		Δεδομένα προϊόντων	
Υγρό	Water	Ελάχ. θερμοκρασία υγρού $T_{min}$	-15 °C
		Μέγ. θερμοκρασία υγρού $T_{max}$	90 °C
		Μέγ. θερμοκρασία περιβάλλοντος $T_{max}$	40 °C
		Μέγιστη πίεση λειτουργίας $P_N$	10 bar
		Πίεση προσαγωγής	6 bar
Στοιχεία κινητήρα		Υλικά	
Ηλεκτρική σύνδεση	3~400 V, 50 Hz	Κέλυφος αντλίας	EN-GJL-250
Ανοχή τάσης	±10 %	Πτερωτή	1.4301
Ονομαστική ισχύς $P_2$	2.20 kW	Άξονας	1.4301
Ονομαστικό ρεύμα $I_N$	5.40 A	Στεγανοποίηση άξονα	Q1BE3GG
Ονομαστική ταχύτητα $n$	2900 rpm	Υλικό στεγανοποιητικού	EPDM
Συντελεστής ισχύος $\cos \varphi$	0.82		
Βαθμός απόδοσης κινητήρα $\eta_M$ 50 %	84.5		
Βαθμός απόδοσης κινητήρα $\eta_M$ 75 %	85.9		
Βαθμός απόδοσης κινητήρα $\eta_M$ 100 %	85.9		
Κατηγορία μόνωσης	F		
Βαθμός προστασίας	IP54		
Διαστάσεις εγκατάστασης		Πληροφορίες για τοποθετήσεις παραγγελίας	
Σύνδεση σωλήνα στην πλευρά αναρρόφησης	Rp 1½	Κατασκευαστής	Wilo
Σύνδεση σωλήνα στην κατάθλιψη	Rp 1¼	Ονομασία προϊόντος	Economy MHIL 905 (3~400 V)
		Καθαρό βάρος περ. $m$	24 kg
		Κωδικός τεμαχίου	4210671

## Διαστάσεις και σχέδια διαστάσεων: Economy MHIL 905 (3~400 V)

Economy MHIL

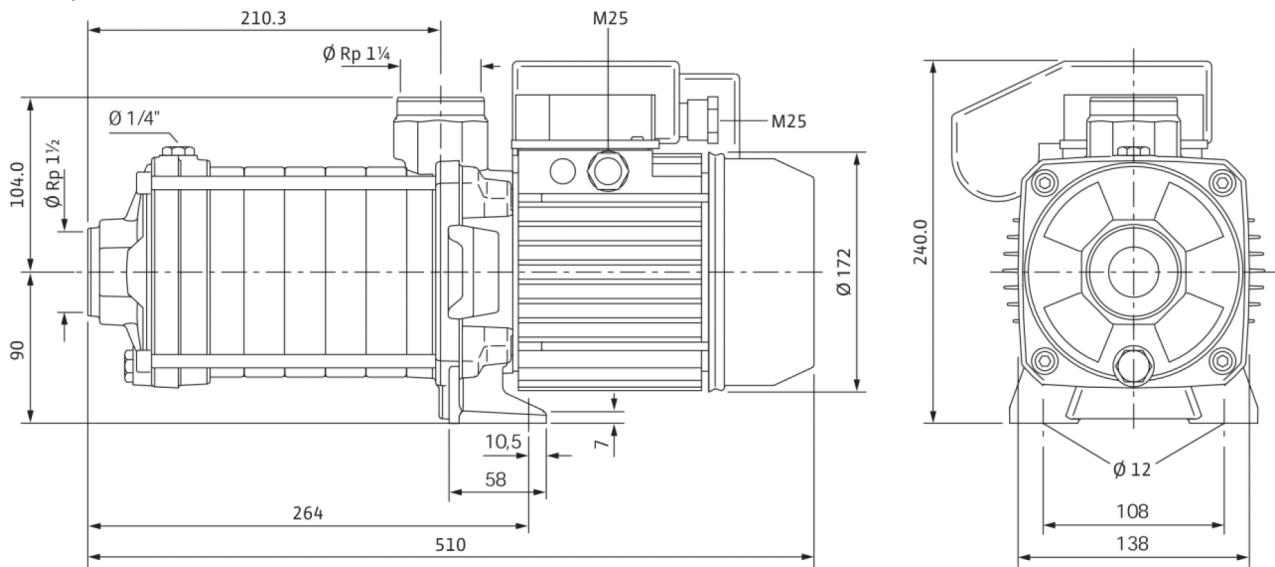

## Χαρακτηριστικά διαγράμματα: Economy MHIL 905 (3~400 V)

Economy MHIL 902 - 905,

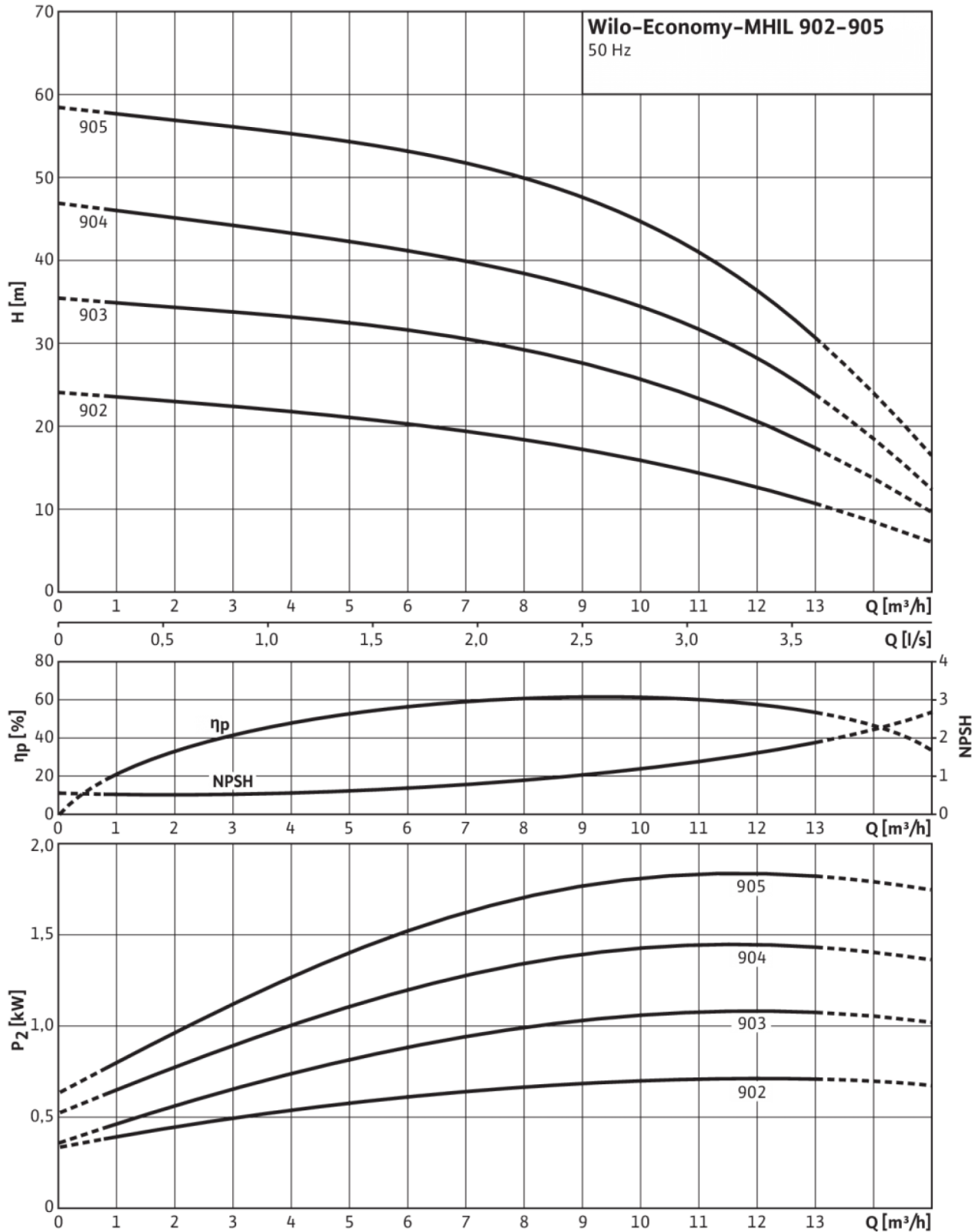

Χαρακτηρ. καμπύλες σύμφωνα με ISO 9906, κατηγορία 2

Σχέδιο ακροδεκτών: Economy MHIL 905 (3~400 V)

MHI, MHIL, MVIL, MHI

3~400 V Y

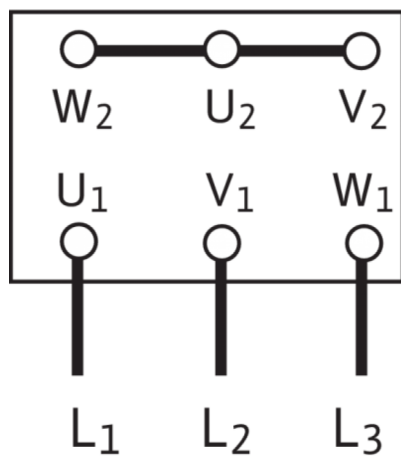

1~230 V

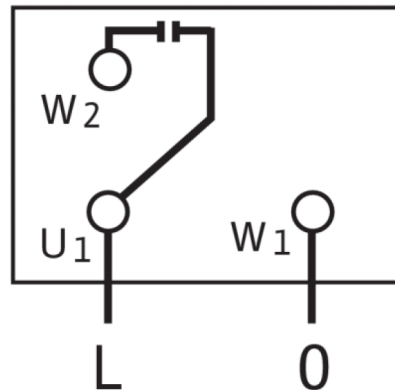

3~230 V Δ

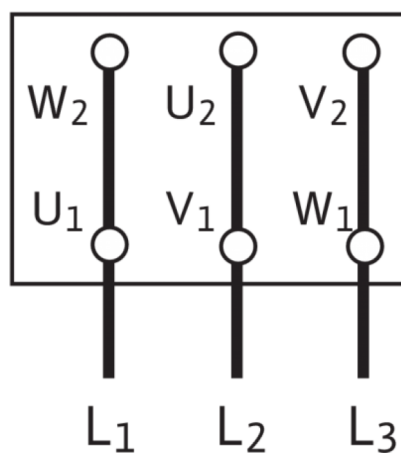

## Πληροφορίες παραγγελίας: Economy MHIL 905 (3~400 V)

Κατασκευαστής	Wilo
Όνομασία προϊόντος	Economy MHIL 905 (3~400 V)
Αριθμός EAN	4048482691503
Κωδικός τεμαχίου	4210671
Μικτό βάρος περ. <i>m</i>	25.7 kg
Καθαρό βάρος περ. <i>m</i>	24 kg
Συνολικό μήκος <i>L</i>	510.3 mm
Ύψος χωρίς συσκευασία <i>H</i>	240 mm
Χρώμα	πράσινο/μαύρο/ασημί
Ιδιότητες συσκευασίας	Συσκευασία μεταφοράς
Τρόπος συσκευασίας	Χαρτόκουτα
Αριθμός ανά στρώση	1
Πλάτος χωρίς συσκευασία <i>L</i>	138.0 mm
Ελάχιστη ποσότητα παραγγελίας	1
Αριθμός ανά παλέτα	1